

MANUAL

DE

INSTALACIÓN



SOLO CH

ÍNDICE

Recomendaciones al Técnico Instalador.....	3
Datos Técnicos.....	4
Sistema de Destrabe.....	5
Instalando el Equipo.....	6
Instalando la Cremallera.....	7,8
Fijación de los imanes del fin de carrera.....	8
Instalación Eléctrica del Equipo.....	9
Programación de la Placa.....	10,11
Despiece.....	12
Mantenimiento.....	13
Recomendaciones al Usuario.....	13
Detección de Problemas y Solución	14
Término de Garantía.....	15,16

RECOMENDACIONES AL TÉCNICO INSTALADOR

Introducción: Para una instalación segura, eficaz y para un perfecto funcionamiento del equipo, es necesario que el técnico instalador siga todas las recomendaciones que contiene este manual.

Verifique si la estructura del portón está debidamente sólida y apropiada para la instalación del equipo y también que, durante su recorrido, el portón no presente ningún tipo de roce, vibraciones o peligro de descarrilamiento.

Para que nuestro producto pueda ofrecer una mayor seguridad, recomendamos el uso de las FOTOCELULAS.

Herramientas Para Instalación y Mantenimiento Del Equipo

Llave Fija, Llave Allen, Nivel, Soldadora, Arco de Sierra, Cinta Métrica, Destornillador Plano, Destornillador Phillips, Pinza Universal, Alicate de Corte, Amoladora y Escuadra.



DATOS TÉCNICOS

Dimensiones

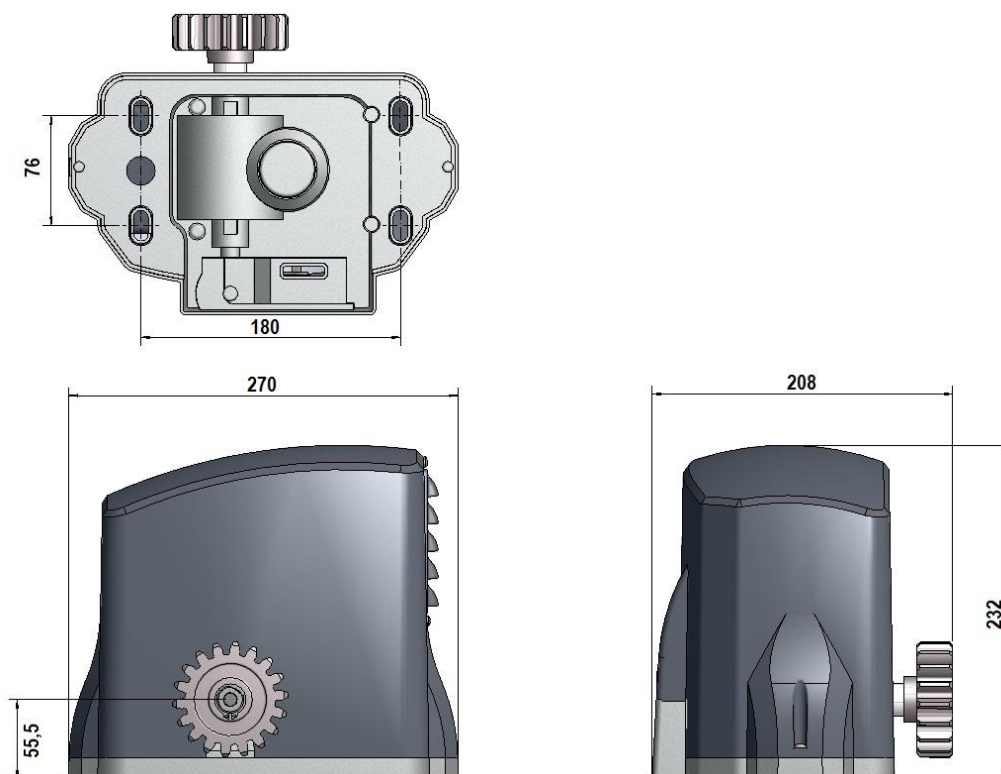

	Solo CH Price	Solo CH 500	Solo CH 500 Speed	Solo CH 600	Solo CH 600 Speed	Solo CH 800
Potencia	1/5HP	1/4HP	1/4HP	1/3HP	1/3HP	1/2HP
Alimentación	220V 50Hz	220V 50Hz	220V 50Hz	220V 50Hz	220V 50Hz	220V 50Hz
Peso del Equipo	4,8KG	5,2kg	5,2kg	5,5kg	5,5kg	5,8kg
Peso Máximo del Portón	300 Kg	500 Kg	500 Kg	600 Kg	600 Kg	800 Kg
Tipo de portón	residencial	residencial	residencial	residencial	residencial	residencial
Maniobras por hora	30	40	40	40	40	60
Central Electrónica	G-II	G-II	G-II	G-II	G-II	G-II
Reducción	25x1	25x1	25x2	25x1	25x2	25x1
Rotaciones por minuto	1480	1480	1480	1480	1480	1480
Tiempo de Apertura	13s(3metros)	13s(3metros)	8s(3metros)	13s(3metros)	8s(3metros)	13s(3metros)
Velocidad	15m/mim	15m/mim	28m/mim	15m/mim	28m/mim	15m/mim
Piñón de Salida	Z18 Mód.4	Z18 Mód.4	Z12 Mód.4	Z18 Mód.4	Z12 Mód.4	Z18 Mód.4

SISTEMA DE DESTRABE

En caso de falta energía, usted puede destrabar el equipo a través de una llave propia para mover el portón de forma manual, como ilustra la figura abajo.

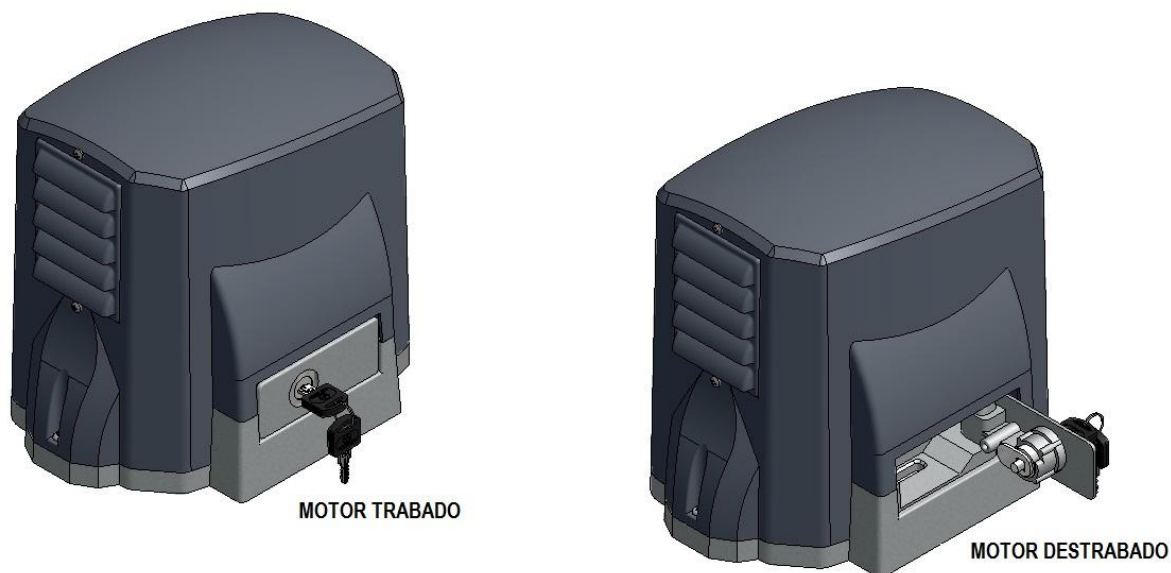

1-Introduzca la llave de destrabe en la cerradura que queda en la parte inferior del equipo y gire la llave 90° en el sentido horario para abrirla.

2-Mueva la palanca de destrabe a 90° para el lado exterior del equipo, de ese modo el equipo estará destrabado y el portón podrá ser usado manualmente.

3-Para volver a ponerlo en automático, haga la operación inversa y, antes de accionarlo, mueva el portón manualmente hasta oír un “click”, luego, podrá accionarlo automáticamente.

INSTALANDO EL EQUIPO

1-Verifique si el piso donde el equipo será instalado es resistente lo suficiente para que el mismo pueda ser atornillado en nivel y que no haya acumulación de agua. En caso que el local de fijación del equipo no esté adecuado, tendrá que construir una base de concreto, que deberá estar de acuerdo con los detalles de la Fig.1.

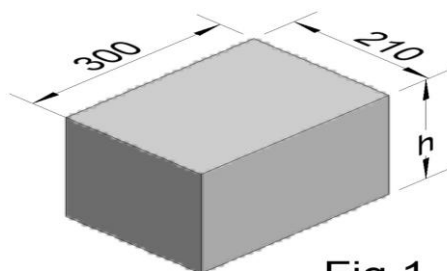

Fig.1

2-La altura (h) de la base de concreto deberá ser de 100 mm sobre el piso y 200 mm abajo del piso, así proporcionará un excelente apoyo del equipo. Esta base de concreto deberá estar a 20 mm de distancia de la hoja del portón (Fig2).

3-Presente el equipo sobre la base de concreto y acérquelo a la hoja del portón, dejando una distancia de 5 mm entre el piñón de salida y el portón. Verifique si el equipo está debidamente alineado, moviendo el portón manualmente por todo su recorrido.

4-Haga la marca de los agujeros de la base del equipo, luego haga la perforación en la base de concreto de acuerdo con la medida de los tarugos de fijación que viene en el kit de instalación.

5-Fije el equipo en la base, utilizando los tornillos que viene en el kit.

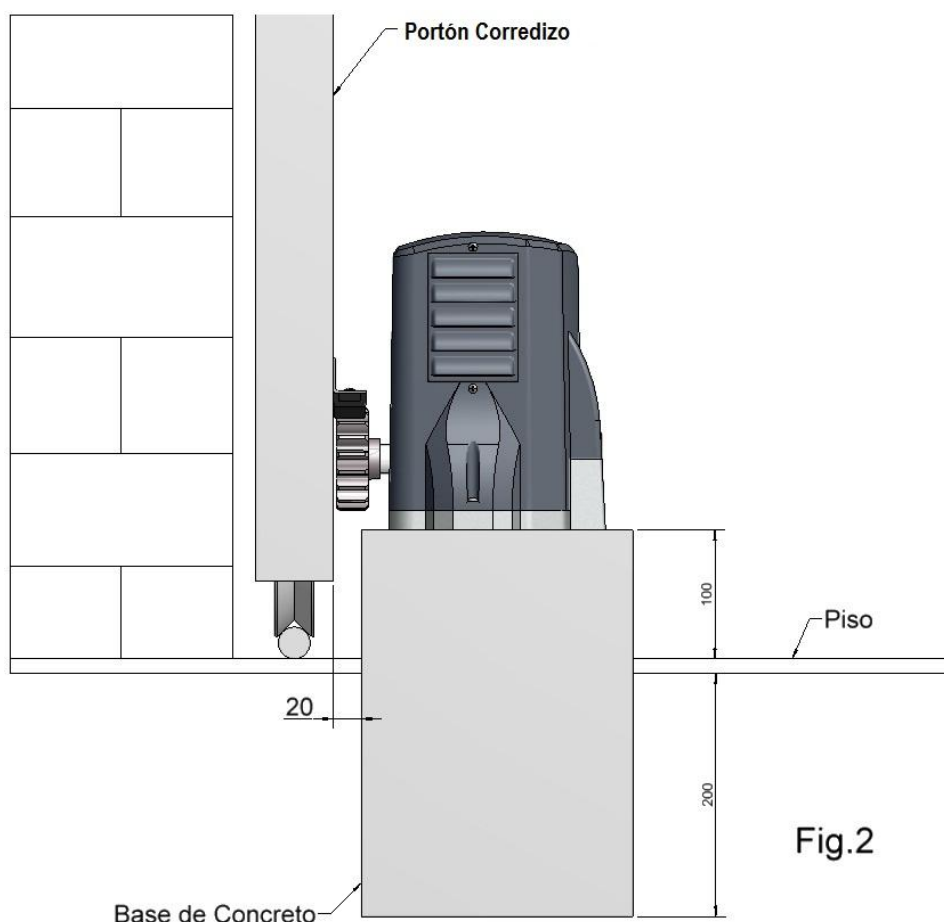
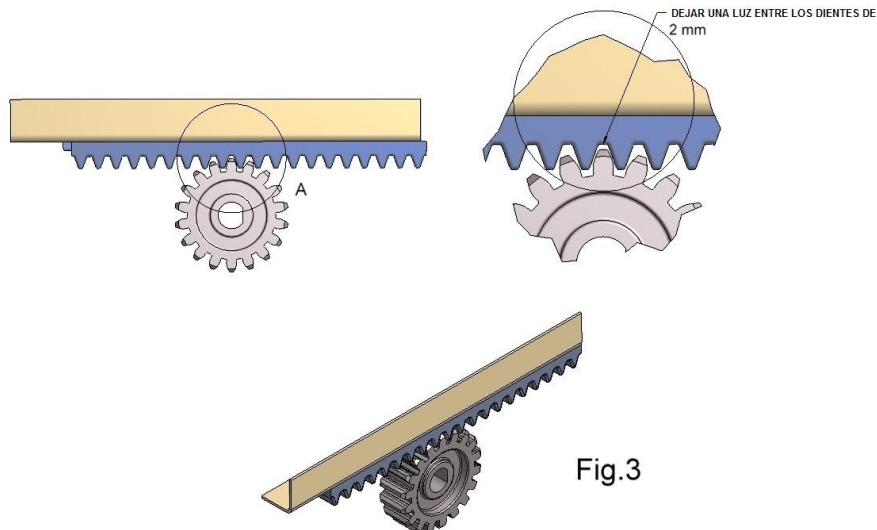

Fig.2

INSTALANDO LA CREMALLERA

1-Abra el portón por completo y apoye la primera cremallera sobre el engranaje de salida, acercándola a la hoja del portón y dejando una luz de 2 mm entre los dientes (Fig3).

2-Fije la cremallera en el portón con tornillos o con soldadura a cada 40cm. Cuidar para que la cremallera esté en la misma línea que el engranaje, por todo su recorrido. Caso necesario, suplemente eventuales espacios entre la cremallera y el portón para mantener el mismo alineado con el piñón de salida.



TAMAÑO DE LA CREMALLERA

1-Hay casos en que el largo de la cremallera será mayor que el ancho del portón, quedando un sobrante en el final del recorrido. En ese caso deberá colocar un soporte para una mejor fijación de la misma como ilustra la (Fig.4).

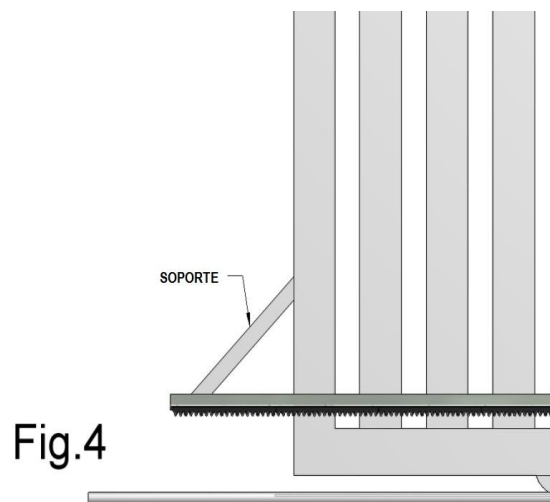

2-La extremidad de la cremallera deberá quedar con un sobrante de dientes con relación al engranaje de salida, verifique eso con el portón totalmente abierto y también cerrado (Fig.5). Si eso no ocurre, podrá resultar en que haya problemas de salto de dientes en el momento que el motor arranque.

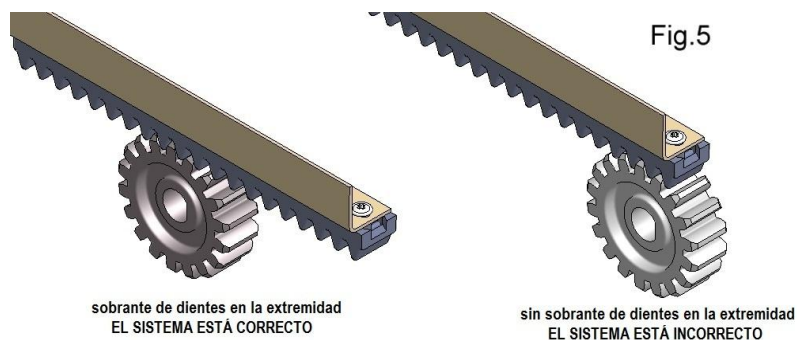

FIJACIÓN DE LOS IMANES DE FIN DE CARRERA

Los motores Solo CH presentan finales de carrera magnéticos con sensores tipo “reed switch” normal abierto. El montaje del sistema del fin de carrera debe hacerse fijando los imanes directamente sobre el ángulo metálico de la cremallera, siendo uno en cada extremidad de la misma.

Verifique si la parte azul del imán está posicionada hacia arriba.

Con el portón cerrado, posicione el imán de frente para el REED y lo más cercano posible de la tapa del motor. Fíjelo con tornillos en la cremallera y haga lo mismo para el otro imán con el portón abierto, de acuerdo al detalle de la figura 6.

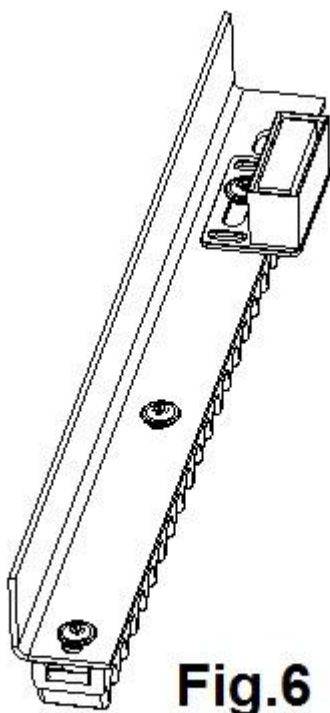

INSTALACIÓN ELÉCTRICA DEL EQUIPO

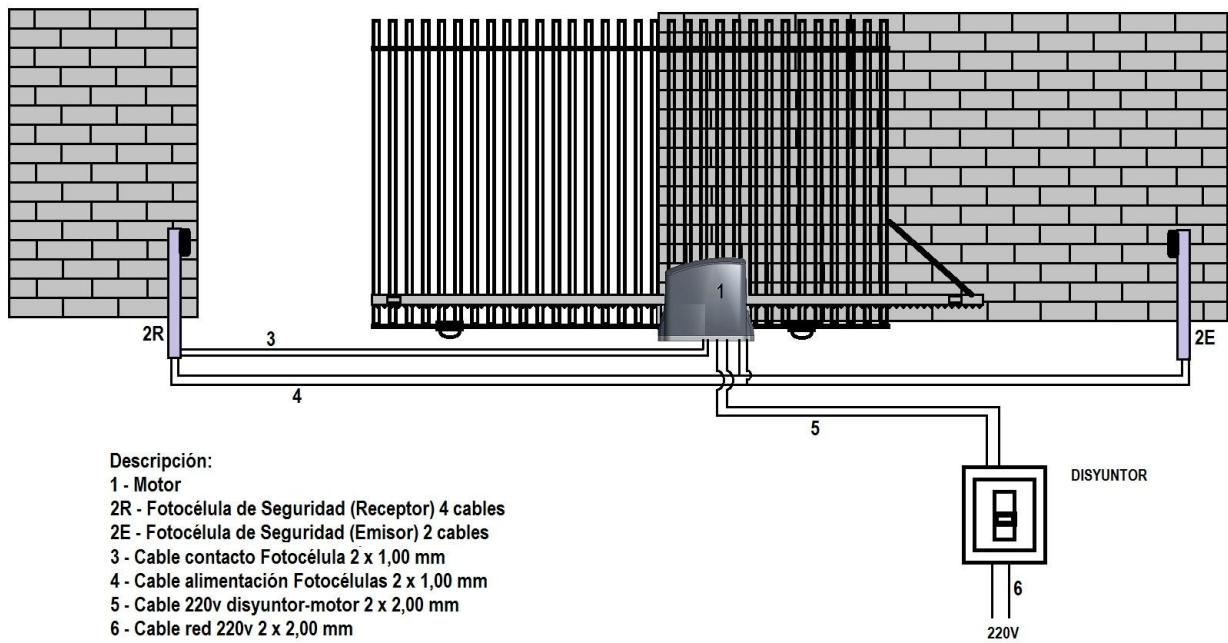

PLACA CENTRAL GII

Programación de la Central

- 1- Pulse **APRENDER**: el Led parpadeará algunas veces y quedará prendido.
 - 2- Pulse uno de los botones del TX: el Led parpadeará algunos segundos.
 - 3- Mientras el Led esté parpadeando, pulse **APRENDER** para grabar el TX.
 - 4- Haga el paso 2 y 3 para grabar el(los) otro(s) botón(es) del TX, si así lo desea, y también para los demás TX.
 - 5- Luego de programar los TX necesarios, espere 8 segundos o pulse **APRENDER** mientras el Led no esté parpadeando para salir. El Led se apagará.
- Para borrar la memoria, ejecute el paso 1 y luego tenga oprimido **APRENDER** hasta que el Led empiece a parpadear, y suéltelo.

Descripción General de la Central G-II

- **BDM** - Uso de fábrica para grabar el microprocesador (no utilizado)
- **AC** - Conectar los cables de red 220V
- **+/-12V** - Salida 12 VCC 400MA no regulada. Se puede conectar la alimentación del sistema de fotocélula.
- **SENT** - Sirve para definir el lado de instalación del motor. Si el jumper es colocado en "D", quiere decir: Motor del Lado Derecho. No hace falta invertir los cables del motor o fines de carrera.
- **REV** - Si el Jumper está colocado, siempre que el portón se encuentra en movimiento de cierre, el mismo invierte inmediatamente el sentido con apenas 1 pulso del tx o botonera.
- **BZ** - Se puede conectar un Buzzer opcional, que suena cuando el portón esté en movimiento.
- **TERM** - Termostato opcional, para gerenciar la temperatura del motor.
- **OPCION 8F** - Módulo Opcional con 8 funciones.
- **PT/AZ/BR** - Cables del motor (colores fijas **NEGRO/AZUL/BLANCO**, no hace falta cambiarlos de posición para invertir el sentido de giro del motor).
- **CAP** - Capacitor del Motor.
- **BOTOEIRA** - Comando cableado por botonera.
- **ANT** - Cable rígido de la antena.
- **TRAVA** - Módulo Opcional de Traba o Cerradura eléctrica.
- **FOTO** - Cable de contacto del sistema de fotocélula. Cuando conectado y siempre que el portón esté en el sentido de cierre, el mismo invierte el sentido, volviendo a abrirlo, una vez que el haz de la fotocélula es cortado por una persona o vehículo.
- **SINAL** - Módulo Opcional de Semáforo/Baliza.
- **CLG** - Para conectar el Módulo Opcional de Luz de Cortesía, con tiempo fijo de 2 minutos después del cierre del portón.
- **EMBREAG.** - Preset de ajuste fino de la fuerza de aplastamiento del motor.
- **SUAVE/FREIO** - Girando el preset en el sentido **SUAVE**, el portón baja la velocidad antes de encontrar el fin de carrera. Girándolo en el sentido de **FREIO**, el motor invierte el giro a cada parada frenando bruscamente, y dejándolo en el **Centro** queda sin recurso de parada, frenando suave.
- **PAUSA** - Función de Cierre Automático: Ajuste el tiempo deseado girando el preset. Si no desea cierre automático, deje el preset en mínimo.
- **FIM-CURSO** - Lado **A** = Fin de Carrera de Apertura, **F** = Fin de Carrera de Cierre.

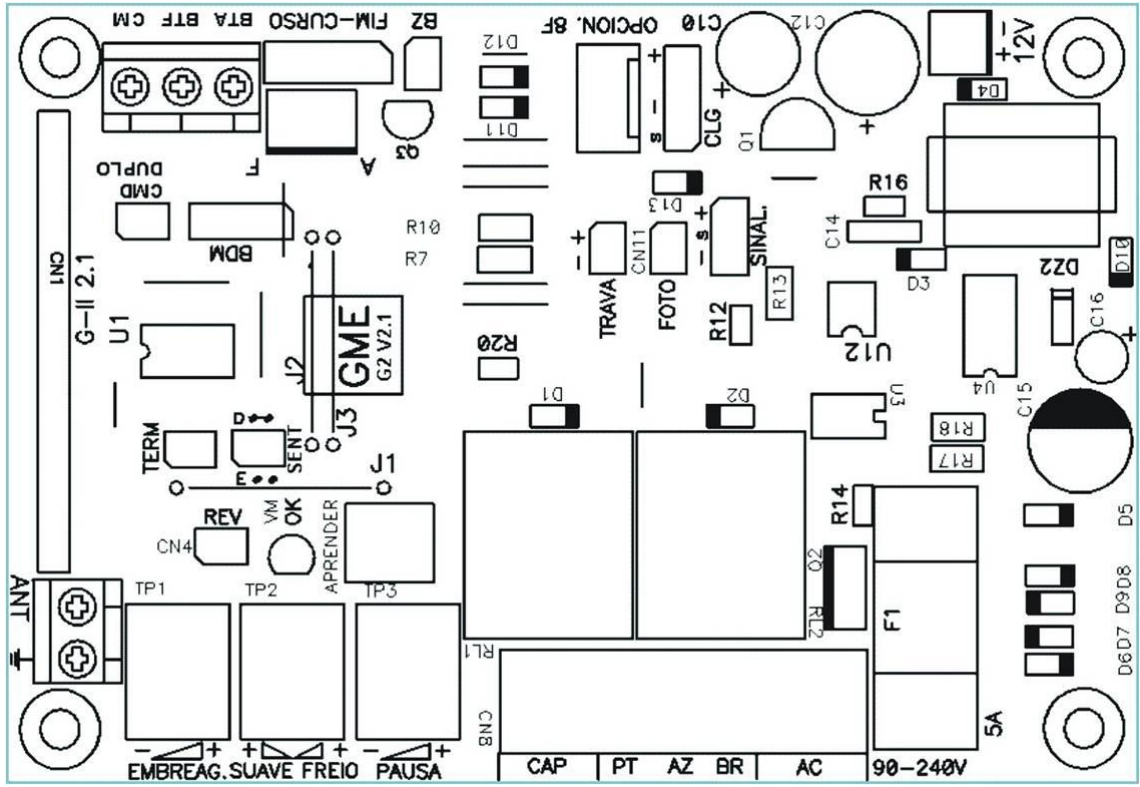

LISTA DE PEÇAS

ITEM	QTDE	CODIGO	DESCRIÇÃO
1	1	PO4061	BASE DA CARCAÇA DESLIZANTE NOVA
2	3	CO3487	CAPA DO ROLAMENTO COM ABA
3	2	CO6554	BUCHA FERRO CHAVETADA
5	1	PO0189	CORCOA DE NYLON Z25 1 ENTRADA DENTE ENVOLVENTE
6	1	PO0181	CHAVETA DZ ALUM.PV MAXIPV CROSS
7	4	CO6649	TRAVA E-19
8	2	CO6599	PINO ELASTICO 3 X 18
9	1	CO2138	MOLA DESTRAVAMENTO C-54
10	1	PO4281	PINO DO DESTRAVAMENTO DZ NOVA
11	1	MO0515	FECHADURA SOBREPOR 31mm (GANCELA)
12	1	CO6261	LINGUETA 06702 0008.01 FECHADURA DO DESTRAVAMENTO DZ NOVA
13	1	PO3282	ALAVANCA DO DESTRAVAMENTO
14	1	PO4285	PINO DA ALAVANCA DO DESTRAVAMENTO
15	1	PO0768	ENGRENAGEM SAIDA 718 DZ C/ REBAIXO
16	1	PO4062	TAMPA DO REDUTOR DZ NOVA
17	2	CO6555	PROTEÇÃO DA BUCHA DE FERRO DZ NOVA
18	1	PO4292	INDUZIDO Q30 KDZ 1/3HP COMPLETO
19	2	CO0391	ROLAMENTO 6201 2RS
20	1	CO0392	ROLAMENTO GBR 6201 2RS FURO 1/2
21	1	PO0756	ESTATOR Q40mm ESTAMPADO
22	1	PO4059	TAMPA MACHO MOTOR QUADRADO S/ PE PI ROLAMENTO
23	4	CO6605	PARAFUSO M6 NYL T25 TMA 5 X 40 RP BC
24	4	CO07366	PARAFUSO M6P FH MT 5 X 20 AC VA
25	1	PO0339	BUCHA ESPACADORA DO EIXO DE TRAÇÃO
26	1	PO4023	VENTONINHA FECHADA FURO 12mm
27	1	PO0668	REGUA DE FIXAÇÃO DO SENSOR DZ
28	1	CO2196	TAMPA ACABAMENTO EIXO TRAÇÃO DZ
29	1	PO3999	EIXO SEM FIM 1 ENTRADA 718 (DZ)
30	1	PO1775	TAMPA DA BASE DA CENTRAL SMART
31	1	PO0536	BASE DA CENTRAL SMART
32	1	PO4060	CARENAGEM CHUMBO KDZ
33	4	CO2375	PARAFUSO A.A.P. FH 3.9 X 9.5 AC ZP
34	1	A00123	CENTRAL MICRO SIMPLIS 433MHZ SMART
35	4	CO1101	PARAFUSO PHILIPS MITOPLASTIC 3 X 6
36	1	CO0312	PARAFUSO PHILIPS PAN. 3.5 X 16
37	1	CO0137	ARRUELA FERRO 13 X 38 X 1 FREIO
38	1	CO0509	MOLA CONICA 21mm
39	1	CO0130	ARRUELA GELERON 13 X 32 X 1 (FREIO)
40	4	CO6685	ARRUELA PRESSAO MS
41	1	PO2841	BUCHA NYLON 19mm
42	1	DZ-PO4353.RD	EIXO DE TRAÇÃO DZ ALUMINUM / KDZ
43	1	PO4038	GRADE DE VENTILAÇÃO CHUMBO DZ NYLON/ALUMINUM/KDZ

KIT INSTALAÇÃO

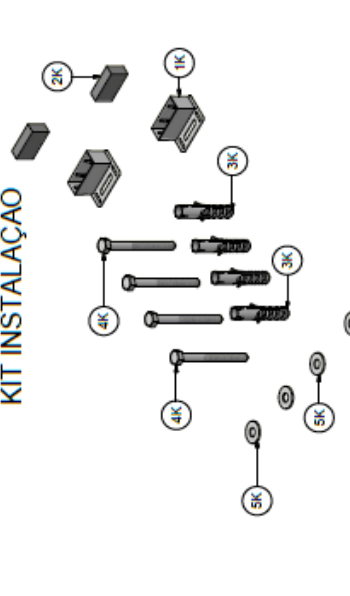

ITEM	QTD.	CODIGO	DESCRIÇÃO
1K	2	PO0304	SUPORTE DO IMA DZ
2K	4	CO0692	IMA ORIENTADO 10 X 18 X 35
3K	4	CO0688	BUCHA NYLON S-12
4K	4	CO0325	PARAFUSO SEXT. 5/16" X 7.5mm R. SOBERBA
5K	4	CO0744	ARRUELA LISA 5/16" ZINC.

LISTA DE PEÇAS KIT INSTALAÇÃO

ITEM	QTD.	CODIGO	DESCRIÇÃO
1	1	PO4061	BASE DA CARCAÇA DESLIZANTE NOVA
2	3	CO3487	CAPA DO ROLAMENTO COM ABA
3	2	CO6554	BUCHA FERRO CHAVETADA
5	1	PO0189	CORCOA DE NYLON Z25 1 ENTRADA DENTE ENVOLVENTE
6	1	PO0181	CHAVETA DZ ALUM.PV MAXIPV CROSS
7	4	CO6649	TRAVA E-19
8	2	CO6599	PINO ELASTICO 3 X 18
9	1	CO2138	MOLA DESTRAVAMENTO C-54
10	1	PO4281	PINO DO DESTRAVAMENTO DZ NOVA
11	1	MO0515	FECHADURA SOBREPOR 31mm (GANCELA)
12	1	CO6261	LINGUETA 06702 0008.01 FECHADURA DO DESTRAVAMENTO DZ NOVA
13	1	PO3282	ALAVANCA DO DESTRAVAMENTO
14	1	PO4285	PINO DA ALAVANCA DO DESTRAVAMENTO
15	1	PO0768	ENGRENAGEM SAIDA 718 DZ C/ REBAIXO
16	1	PO4062	TAMPA DO REDUTOR DZ NOVA
17	2	CO6555	PROTEÇÃO DA BUCHA DE FERRO DZ NOVA
18	1	PO4292	INDUZIDO Q30 KDZ 1/3HP COMPLETO
19	2	CO0391	ROLAMENTO 6201 2RS
20	1	CO0392	ROLAMENTO GBR 6201 2RS FURO 1/2
21	1	PO0756	ESTATOR Q40mm ESTAMPADO
22	1	PO4059	TAMPA MACHO MOTOR QUADRADO S/ PE PI ROLAMENTO
23	4	CO6605	PARAFUSO M6 NYL T25 TMA 5 X 40 RP BC
24	4	CO07366	PARAFUSO M6P FH MT 5 X 20 AC VA
25	1	PO0339	BUCHA ESPACADORA DO EIXO DE TRAÇÃO
26	1	PO4023	VENTONINHA FECHADA FURO 12mm
27	1	PO0668	REGUA DE FIXAÇÃO DO SENSOR DZ
28	1	CO2196	TAMPA ACABAMENTO EIXO TRAÇÃO DZ
29	1	PO3999	EIXO SEM FIM 1 ENTRADA 718 (DZ)
30	1	PO1775	TAMPA DA BASE DA CENTRAL SMART
31	1	PO0536	BASE DA CENTRAL SMART
32	1	PO4060	CARENAGEM CHUMBO KDZ
33	4	CO2375	PARAFUSO A.A.P. FH 3.9 X 9.5 AC ZP
34	1	A00123	CENTRAL MICRO SIMPLIS 433MHZ SMART
35	4	CO1101	PARAFUSO PHILIPS MITOPLASTIC 3 X 6
36	1	CO0312	PARAFUSO PHILIPS PAN. 3.5 X 16
37	1	CO0137	ARRUELA FERRO 13 X 38 X 1 FREIO
38	1	CO0509	MOLA CONICA 21mm
39	1	CO0130	ARRUELA GELERON 13 X 32 X 1 (FREIO)
40	4	CO6685	ARRUELA PRESSAO MS
41	1	PO2841	BUCHA NYLON 19mm
42	1	DZ-PO4353.RD	EIXO DE TRAÇÃO DZ ALUMINUM / KDZ
43	1	PO4038	GRADE DE VENTILAÇÃO CHUMBO DZ NYLON/ALUMINUM/KDZ

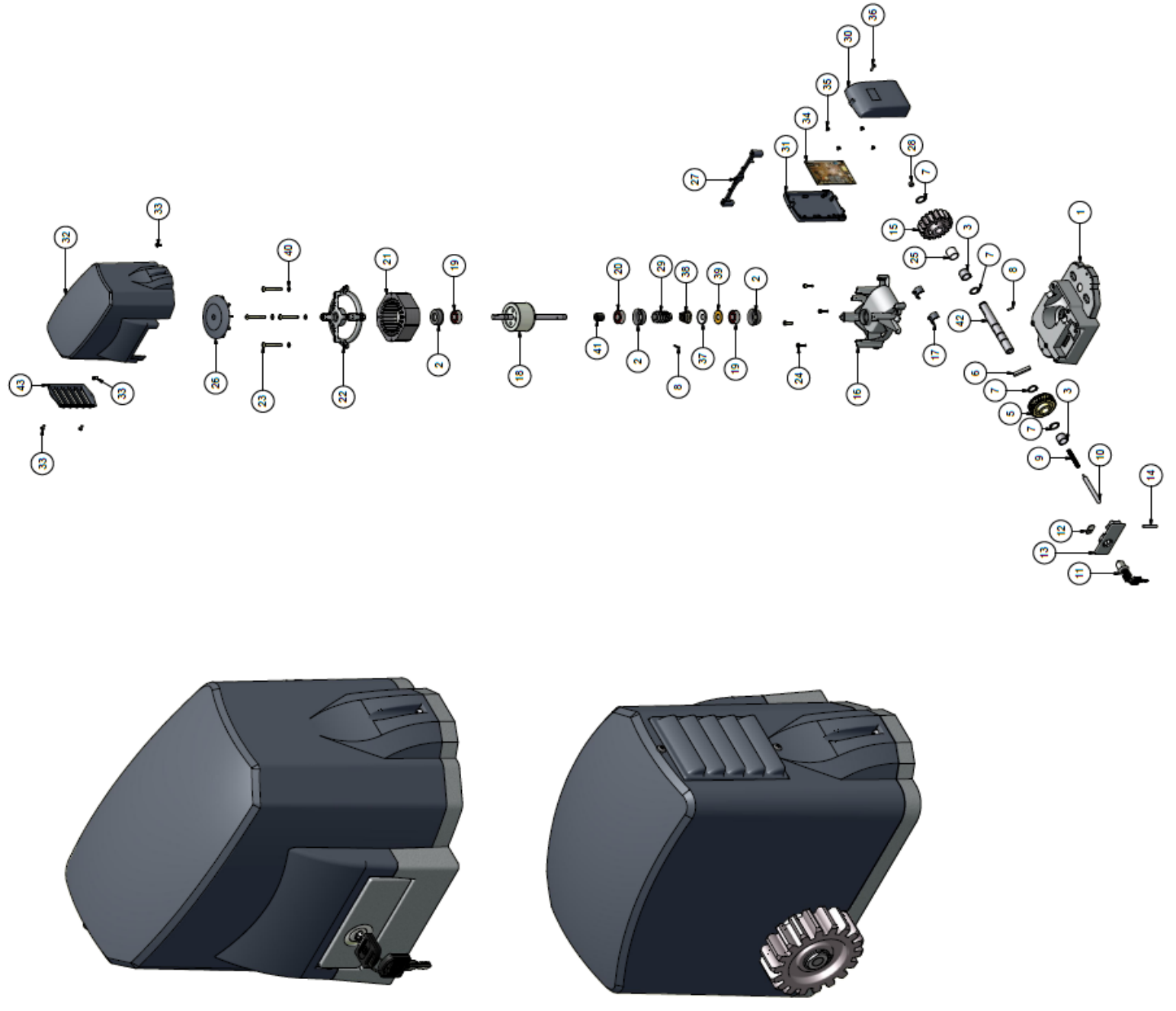

MANTENIMIENTO

ATENCIÓN! Para una eventual necesidad de mantenimiento desconecte el equipo de la alimentación eléctrica.

Es necesario que el mantenimiento se haga por personal calificado.

Examine toda la instalación, especialmente cables, resortes y partes que se muevan en general, verifique si hay señales de desgastes en cualquier parte o algún tipo de daño o desbalance del portón. En el caso de ser necesario algún tipo de reparación o ajuste del portón, no use el equipo, ya que un portón funcionando de forma incorrecta, sin balanceo o con algún defecto de instalación puede provocar accidentes.

RECOMENDACIONES AL USUARIO

- No utilice el equipo sin su tapa de protección.
- No permita que los niños jueguen con los controles.
- Tenga cuidado con el portón en movimiento y mantenga las personas alejadas hasta que el mismo haya completado todo su recorrido.
- No pulse el control remoto sin que el portón esté al alcance de la vista.
- Al operar el sistema para cerrar el portón desde afuera, certifíquese que el mismo haya completado todo su recorrido, antes de dejar el local.
- Tome cuidado al operar el sistema de destrabe manual. Nunca lo haga con el portón en movimiento.
- No aplicar ningún tipo de grasa o lubricante entre la cremallera y piñón.
- Para lograr una mayor seguridad, es importante el uso del conjunto de FOTOCÉLULAS.

DETECCIÓN DE PROBLEMAS Y SOLUCIÓN

En ocasiones un problema de desempeño puede ser rápidamente resuelto. Antes de llamar por servicio técnico, revisar estos ítems. Le puede ahorrar tiempo y dinero.

Problemas	Solución Posible
El alcance del control remoto está más corto	Puede ser que la carga de la batería esté baja. Cambie la batería por una nueva
El portón pára solo en el medio de su recorrido	Fíjese que las guías estén libres de suciedad
El motor no arranca al pulsar el control remoto	Verifique que la llave disyuntora no esté bajada y si la corriente eléctrica está llegando al motor
El portón golpea al llegar en su final de recorrido	Fíjese que los imanes del final de carrera no se hayan desplazado

En el caso que no se pueda detectar el problema, deberá llamar el servicio técnico.

Término de Garantía

GAREN AUTOMAÇÃO S/A garantiza a través de su red de distribuidores en la República Argentina, al comprador de este producto por el término de 12 meses contados a partir de la fecha de compra.

Esta garantía cubre el normal funcionamiento contra cualquier defecto de fabricación y/o vicio de material, y se compromete a reparar el mismo sin cargo alguno para el adquiriente cuando el mismo fallare en situaciones normales de uso y bajo las condiciones que a continuación se detallan:

- 1.- Este certificado de garantía es válido únicamente para equipos adquiridos en la República Argentina.
- 2.- Son beneficiarios del mismo el comprador original y los sucesivos adquirientes dentro del plazo antes mencionado.
- 3.- En caso de necesidad de traslado del producto al Centro de Servicio Autorizado, el transporte será realizado por el responsable de la garantía y serán a su cargo los gastos de flete y seguro, según lo indicado por la Ley 24.240 y la Resolución SCI N° 498/88.
- 4.- Serán causas de anulación de ésta garantía:
 - 4.1- Uso impropio o distinto al que fue destinado.
 - 4.2- Excesos o caídas de tensión eléctrica que impliquen uso en condiciones anormales.
 - 4.3- Instalación en condiciones distintas a los marcados en el Manual de Instalación y/o Manual del Usuario.
 - 4.4- Instalación por parte de instaladores no autorizados por GAREN AUTOMAÇÃO S/A.
 - 4.5- Intervención al equipo por personal no autorizado por GAREN AUTOMAÇÃO S/A.
 - 4.6- La operación del equipo en condiciones no prescritas en el Manual del Usuario.
 - 4.7- La falta de mantenimiento según lo indica el Manual del Usuario.
- 5.- La garantía carecerá de validez si se observare lo siguiente:
 - 5.1- Enmiendas o tachaduras en los datos del certificado de garantía o factura de compra.
 - 5.2- Falta de factura de compra original o falta de fecha en la misma.
- 6.- En caso de reparación o compra de repuestos, el comprador deberá dirigirse personal o telefónicamente al Centro de Servicio Autorizado.
- 7.- No están cubiertos por esta garantía los siguientes casos:
 - 7.1- Los daños ocasionados al exterior de la tapa o del equipo.
 - 7.2- Las roturas, golpes, caídas o rayaduras causadas por traslados de cualquier naturaleza.
 - 7.3- Los daños o fallas ocasionados por deficiencia o interrupciones del circuito de alimentación eléctrica o defectos de instalación o por intervenciones no autorizadas.
 - 7.4- Los daños ocasionados por falla o mal funcionamiento del portón donde estuviera instalado.
 - 7.5- Los daños personales, materiales o a la propiedad que pudieran causar el uso indebido del equipo, incluyendo la falta de mantenimiento.
 - 7.6- Los daños ocasionados por inundaciones, terremotos, incendios, tormentas eléctricas, golpes o accidentes de cualquier naturaleza.
 - 7.7- Los daños provocados por accesorios u otros equipos conectados en el producto, que no sea de fabricación GAREN.
- 8.- GAREN AUTOMAÇÃO S/A asegura que este producto cumple con las normas de seguridad vigentes en el país.
- 9.- En caso de falla, GAREN AUTOMAÇÃO S/A asegura al comprador la reparación y/o reposición de partes para su correcto funcionamiento en un plazo no mayor a 30 días. No obstante, se deja aclarado que el plazo usual no supera los 30 días.
- 10.- Toda intervención de nuestro Centro de Servicio Autorizado, realizada a pedido del comprador dentro del plazo de garantía, que no fuera originada por falla o defecto alguno cubierto por este certificado, deberá ser abonado por el interesado de acuerdo a la tarifa vigente.
- 11.- La substitución o reparación del equipo, no proroga el plazo de garantía original.
- 12.- El presente certificado anula cualquier otra garantía implícita o explícita, por la cual y expresamente no autorizamos ninguna otra persona, sociedad o asociación a asumir por nuestra cuenta ninguna otra responsabilidad con respecto a nuestros productos.

Garantizado en el país por GAREN AUTOMAÇÃO S/A.

Importado y distribuido en el país por su red de distribuidores autorizados.

Recomendaciones

Recomendamos la instalación y mantenimiento del equipo a través de servicio técnico autorizado. Solamente él está habilitado a abrir, remover, sustituir piezas o componentes, o bien, reparar defectos cubiertos por la garantía.

La instalación y reparación ejecutados por personas no autorizadas resultará en la exclusión automática de la garantía.

Comprador: _____
Dirección: _____
Localidad: _____ CP: _____
Revendedor: _____
Fecha de la Compra: _____ Teléfono: _____
Identificación del producto: _____

Industria Brasileña
www.garen.com.br
www.seg.com.ar